

CENNTRO



Ηλεκτρικά οχήματα για κάθε χρήση

Εταιρικό Προφίλ

Η Cenntro Electric Group είναι σχεδιαστής και κατασκευαστής ηλεκτρικών ελαφρών και μεσαίων επαγγελματικών οχημάτων «ECV». Από τις 30 Νοεμβρίου του 2021, το πρώτο μοντέλο ECV Metro® της Cenntro έχει πουληθεί ή τεθεί σε λειτουργία σε περισσότερες από 16 χώρες και σε περιοχές όπως η Βόρεια Αμερική, η Ευρώπη και η Ασία με παραγωγή πάνω από 3.600 μονάδες. Η Cenntro σχεδιάζει να ηγηθεί του μετασχηματισμού στην αυτοκινητοβιομηχανία μέσω επεκτάσιμης, αποκεντρωμένης παραγωγής και πλήρως ψηφιοποιημένων λύσεων αυτόνομης οδήγησης που ενισχύονται από το Cenntro iChassis.

Στις 30 Δεκεμβρίου 2021, η Cenntro έγινε δημόσια εταιρεία στο NASDAQ μέσω συγχώνευσης με την Naked Brand Group. Διαπραγματεύεται με το σύμβολο «CENN» στο Nasdaq.

CENNTRO

Η Cenntro προσφέρει μια ευρεία γκάμα ηλεκτρικών επαγγελματικών οχημάτων για αστικές και όχι μόνο μετακινήσεις και μεταφορές κάτω από οποιαδήποτε συνθήκη.

Πόλεις και δήμοι, υπηρεσίες παράδοσης, ταχυμεταφορές, υπηρεσίες ταχείας παράδοσης και αποστολής δεμάτων, last mile deliveries, λιανοπωλητές τροφίμων, επιχειρήσεις κηπουρικής και εξωραϊσμού, τουριστικές επιχειρήσεις, βιομηχανικοί χρήστες και χρήστες logistics, πάρκα αναψυχής ή ζωολογικοί κήποι: Τα ηλεκτρικά μας οχήματα μπορούν εύκολα να αντικαταστήσουν τα οχήματα με κινητήρες εσωτερικής καύσης σε όλες τις διαδρομές.
#Driving change - together.

100% ΗΛΕΚΤΡΙΚΑ 100% ΕΡΓΑΛΕΙΑ ΔΟΥΛΕΙΑΣ

LOGISTAR SERIES

Logistar 100	3-6
Logistar 200	7-14
Logistar 260	15-18

METRO SERIES

Metro L/N	19-24
-----------------	-------

AVANTIER

Avantier L7e.....	25-28
-------------------	-------

LOGISTAR SERIES

Logistar 100

Το «μικρό» της σειράς Logistar φτιαγμένο για γρήγορες παραδόσεις και υπηρεσίες στην πόλη.

2 m³

525 kg

162 km



Τεχνικά χαρακτηριστικά*	Logistar 100
Κατηγορία οχήματος	N1
Τύπος μπαταρίας	LiFePO4 (16 kWh)
Ισχύς	25 kW
Τελική ταχύτητα	80 km/h
Χρόνος φόρτισης	AC, 0-100%, 5 h
Αυτονομία WLTP (συνδ./πόλη)	118 – 162 km
Κατανάλωση WLTP (συνδ.)	15 kWh/100 km
Διαστάσεις (με ράγες οροφής)	3664 x 1610 x 1770 mm
Μεταξόνιο	2485 mm
Ωφέλιμο φορτίο	525 kg
Μεικτό βάρος	1520 kg

4 έτη εργοστασιακής εγγύησης ή 80.000χλμ - όχημα
8 έτη εργοστασιακής εγγύησης ή 120.000χλμ - μπαταρία

* Διατηρούμε το δικαίωμα να κάνουμε τεχνικές τροποποιήσεις και να αλλάξουμε χαρακτηριστικά. Όλα τα δεδομένα του οχήματος αντιστοιχούν στην κατάσταση κατά την ημερομηνία δημοσίευσης. Η πραγματική αυτονομία και η κατανάλωση ισχύος ποικίλλουν υπό πραγματικές συνθήκες, ανάλογα με το στυλ οδήγησης και άλλους εξωτερικούς παράγοντες.

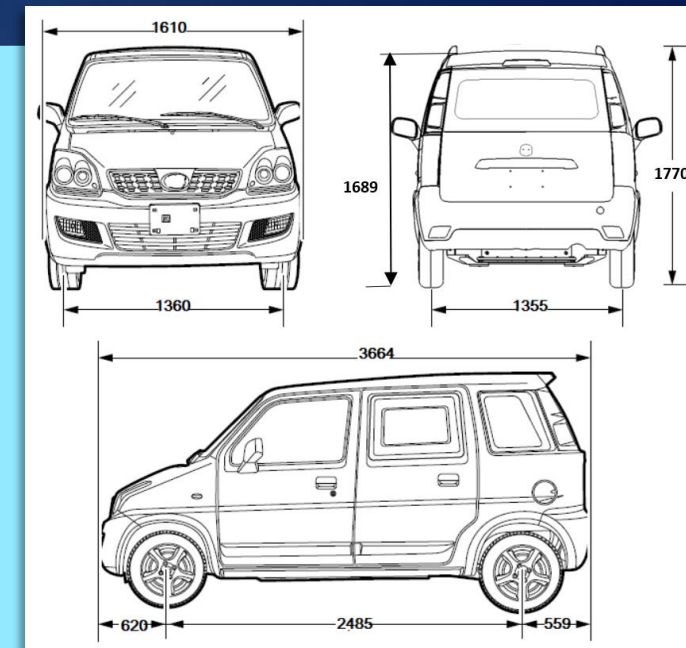

LOGISTAR SERIES

Logistar 100



Βασικός Εξοπλισμός

- ✓ Air Condition
- ✓ Τιμόνι με ηλ. υποβοήθηση (EPS)
- ✓ Anti-lock Braking System (ABS)
- ✓ Οθόνη πολυμέσων
- ✓ Κάμερα οπισθοπορείας
- ✓ Κεντρικό κλειδί
- ✓ 2 θύρες USB
- ✓ Ράγες οροφής
- ✓ Ανάκτηση ενέργειας



Διαστάσεις Χώρου Φόρτωσης

- 975 mm
- 1280 mm
- 1310 mm
- 1003 mm
- 760 mm

LOGISTAR SERIES

Logistar 200

Το πιο συμπαγές από τα συμβατικά μοντέλα. Για οποιαδήποτε απαίτηση - διαθέσιμο σε διάφορες παραλλαγές.



Τεχνικά χαρακτηριστικά*	Logistar 200 Van	Logistar 200 Cargo
Κατηγορία οχήματος	N1	
Τύπος μπαταρίας	LiFePO4 (419 kWh)	
Ισχύς	60 kW	
Τελική ταχύτητα	80 km/h	
Μέγιστο όριο κλίσης	20%	
Χρόνος φόρτισης	DC 20 - 80%, 45 min AC, 0 - 100%, 8h	
Αυτονομία (συνδ. /πόλη)	188 - 264 km	
Κατανάλωση WLTP	23.2 kWh/100 km	
Διαστάσεις (mm)	4421 x 1.620 x 1902	4.770 x 1.640 x 2.485
Εσωτερικές διαστάσεις (mm)	-	2.700 x 1.610 x 1.595
Μεταξόνιο (mm)	3.050	
Κύκλος στροφής (m)	12,5	
Ωφέλιμο φορτίο (kg)	1.065	1.045
Μεικτό βάρος (kg)	2.550	

4 έτη εργοστασιακής εγγύησης ή 80.000χλμ - όχημα
8 έτη εργοστασιακής εγγύησης ή 120.000χλμ - μπαταρία

* Διατηρούμε το δικαίωμα να κάνουμε τεχνικές τροποποιήσεις και να αλλάξουμε χαρακτηριστικά. Όλα τα δεδομένα του οχήματος αντιστοιχούν στην κατάσταση κατά την ημερομηνία δημοσίευσης. Η πραγματική αυτονομία και η κατανάλωση ισχύος ποικίλλουν υπό πραγματικές συνθήκες, ανάλογα με το στυλ οδήγησης και άλλους εξωτερικούς παράγοντες.



Van



Van - Συντήρηση



Κόφα



Κόφα - Συντήρηση

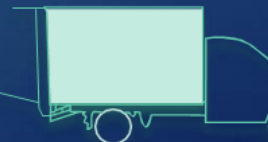

Κόφα - Ράμπα



Καρότσα

LOGISTAR SERIES

Logistar 200 Van



Βασικός Εξοπλισμός

- ✓ Air Condition
- ✓ Τιμόνι με ηλεκτρική υποβοήθηση (EPS)
- ✓ Ηλεκτρονικός έλεγχος ευστάθειας (ESC)
- ✓ Anti-lock Braking System (ABS)
- ✓ Ηλεκτρονική κατανομή πέδησης (EBD)
- ✓ Οθόνη πολυμέσων
- ✓ Αισθητήρες παρκαρίσματος (πίσω)
- ✓ Κάμερα οπισθοπορείας

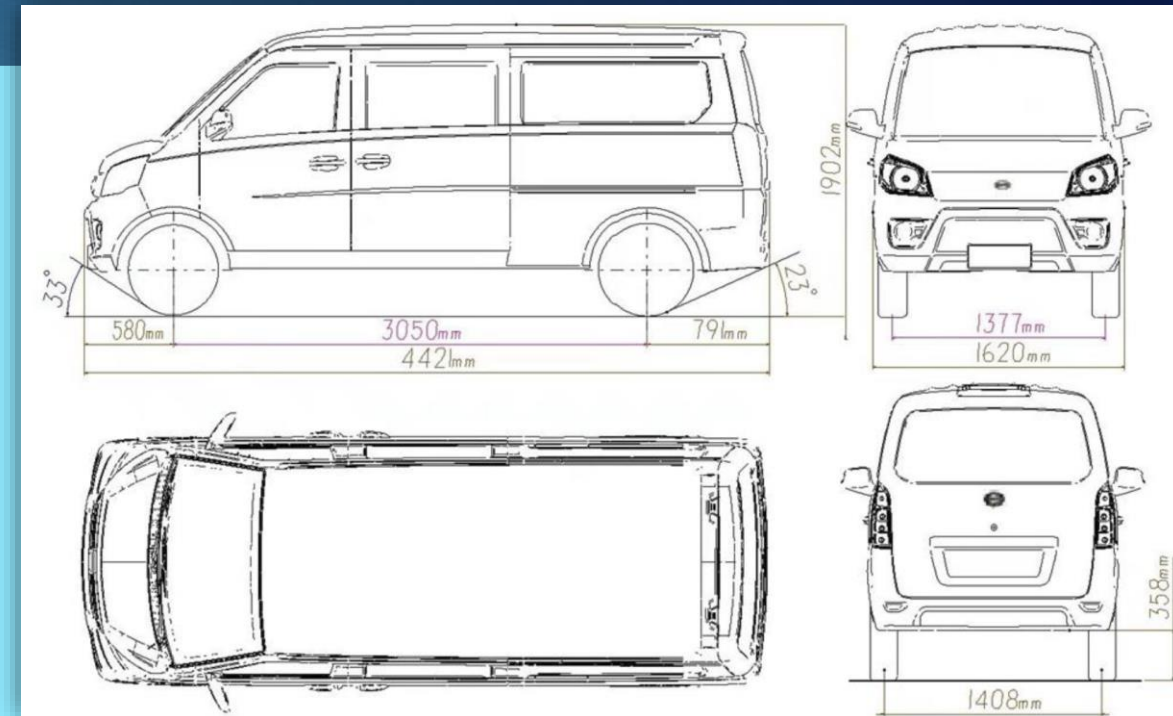

LOGISTAR SERIES

Logistar 200 Cargo



Βασικός Εξοπλισμός

- ✓ Air Condition
- ✓ Τιμόνι με ηλεκτρική υποβοήθηση (EPS)
- ✓ Ηλεκτρονικός έλεγχος ευστάθειας (ESC)
- ✓ Anti-lock Braking System (ABS)
- ✓ Ηλεκτρονική κατανομή πέδησης (EBD)
- ✓ Οθόνη πολυμέσων
- ✓ Αισθητήρες παρκαρίσματος (πίσω)
- ✓ Κάμερα οπισθοπορείας

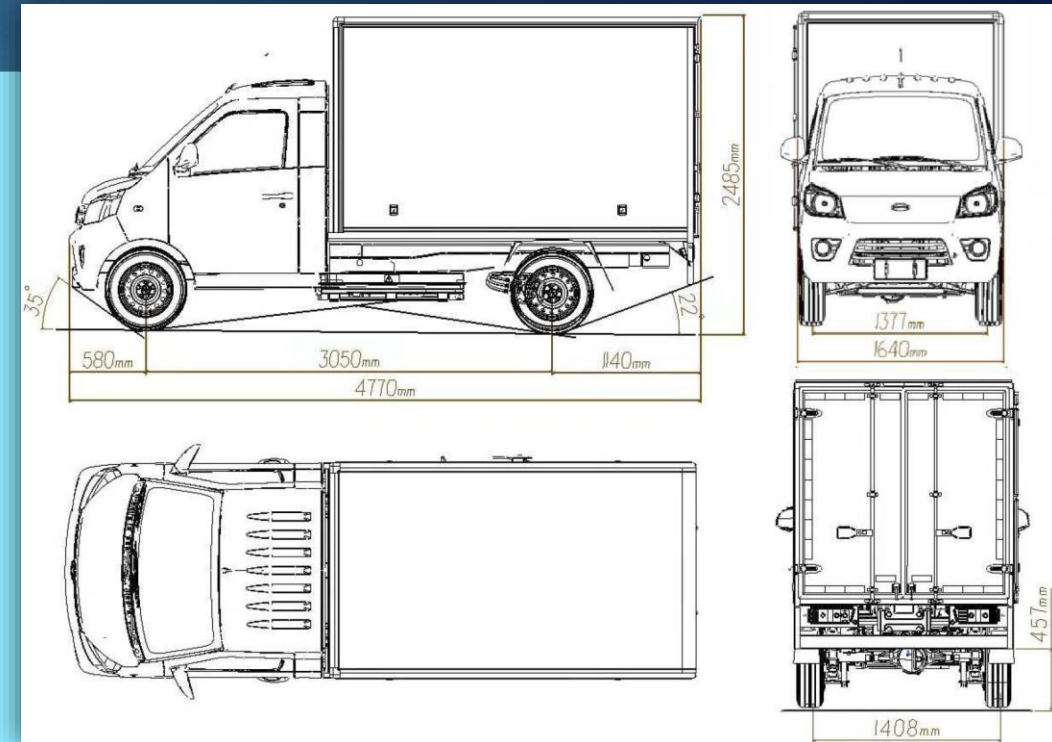

LOGISTAR SERIES

Logistar 200 Flatbed



Βασικός Εξοπλισμός

- ✓ Air Condition
- ✓ Τιμόνι με ηλεκτρική υποβοήθηση (EPS)
- ✓ Ηλεκτρονικός έλεγχος ευστάθειας (ESC)
- ✓ Anti-lock Braking System (ABS)
- ✓ Ηλεκτρονική κατανομή πέδησης (EBD)
- ✓ Αισθητήρες παρκαρίσματος (πίσω)

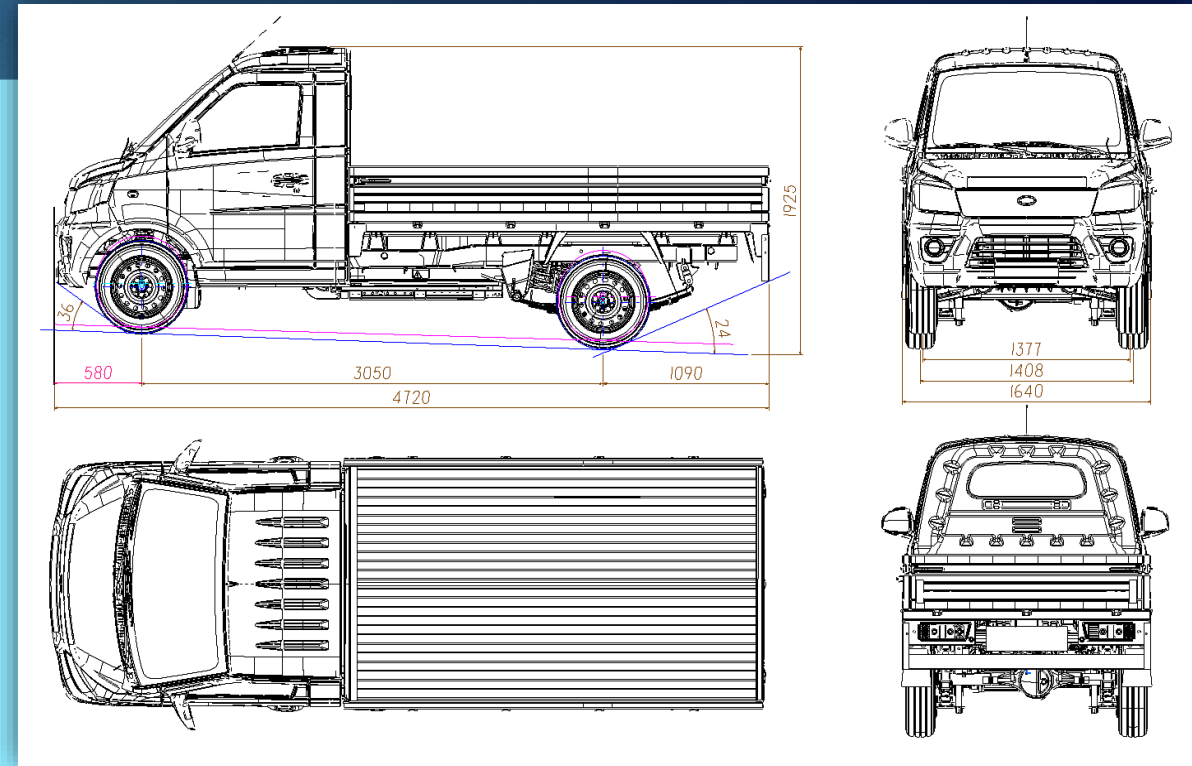

LOGISTAR SERIES

Logistar 200

Το Logistar 260 με σώμα από αλουμίνιο είναι φτιαγμένο για μια μεγάλη ποικιλία προκλήσεων σε αστικά και όχι μόνο περιβάλλοντα.



Τεχνικά χαρακτηριστικά*

Logistar 260

Κατηγορία οχήματος	N1
Τύπος μπαταρίας	LiFePO4 (43.5 kWh)
Ισχύς	40/80 kW
Τελική ταχύτητα	90 km/h
Μέγιστο όριο κλίσης	25%
Χρόνος φόρτισης	(DC) 30-80%, < 30 min (AC) 0-100%, 8-9 h
Αυτονομία (συνδ. /πόλη)	163-193 km
Κατανάλωση WLTP (συνδ.)	23.6 kWh/100 km
Διαστάσεις	5457 x 1850 x 2046 mm
Μεταξόνιο	3380 mm
Κύκλος στροφής	13.9 m
Ωφέλιμο φορτίο	1280 kg
Μεικτό βάρος	3060 kg

* Διατηρούμε το δικαίωμα να κάνουμε τεχνικές τροποποιήσεις και να αλλάξουμε χαρακτηριστικά. Όλα τα δεδομένα του οχήματος αντιστοιχούν στην κατάσταση κατά την ημερομηνία δημοσίευσης. Η πραγματική αυτονομία και η κατανάλωση ισχύος ποικίλλουν υπό πραγματικές συνθήκες, ανάλογα με το στυλ οδήγησης και άλλους εξωτερικούς παράγοντες.

LOGISTAR SERIES

Logistar 200



Βασικός Εξοπλισμός

- ✓ Air Condition
- ✓ Τιμόνι με ηλεκτρική υποβοήθηση (EPS)
- ✓ Ηλεκτρονικός έλεγχος ευστάθειας (ESC)
- ✓ Anti-lock Braking System (ABS)
- ✓ Ηλεκτρονική κατανομή πέδησης (EBD)
- ✓ Οθόνη πολυμέσων - Bluetooth®
- ✓ Κεντρικό κλειδί
- ✓ Αισθητήρες παρκαρίσματος (πίσω)
- ✓ Κάμερα οπισθοπορείας
- ✓ Φώτα LED
- ✓ Σύστημα παρακολούθησης πίεσης ελαστικών
- ✓ Ανάκτηση ενέργειας

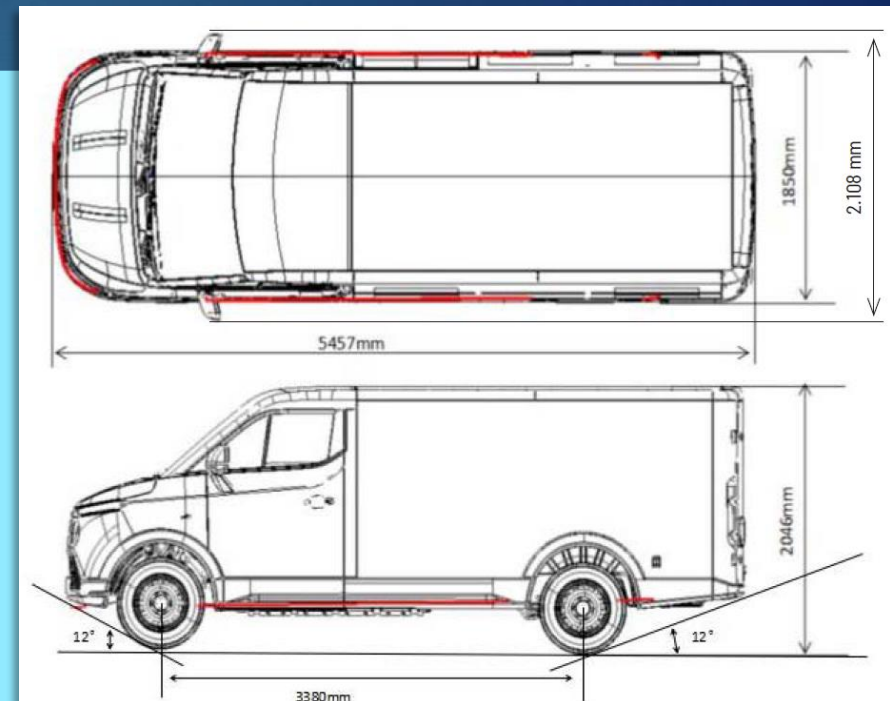

METRO SERIES

Metro

Το Metro σημαίνει πρακτικότητα και ευελιξία. Ένα πλήρως ηλεκτρικό όχημα κοινής ωφέλειας με ανοιχτή καρότσα ή κλειστό φορτηγό. Ποιον τύπο χρειάζεστε; Τυποποιημένο ή προσαρμοσμένο; Θα σας βοηθήσουμε να σχεδιάσετε το όχημα με βάση τις απαιτήσεις σας.



Βασικός Εξοπλισμός

- ✓ Τιμόνι με ηλεκτρική υποβοήθηση (EPS)
- ✓ Anti-lock Braking System (ABS)
- ✓ Οθόνη πολυμέσων - Mirrorlink - Bluetooth®
- ✓ Κάμερα οπισθοπορείας
- ✓ Ανάκτηση ενέργειας
- ✓ Air Condition

4 έτη εργοστασιακής εγγύησης ή 80.000χλμ - όχημα
8 έτη εργοστασιακής εγγύησης ή 120.000χλμ - μπαταρία

Τεχνικά χαρακτηριστικά*	Metro L	Metro N
Κατηγορία οχήματος	L7E CU	N1
Τύπος μπαταρίας	Li-ion (13 kWh / 26 kWh)	
Ισχύς	10/16 kW	
Τελική ταχύτητα	Max. 65 km/h / Max. 85 km/h	
Χρόνος φόρτισης	230 V, 0-100%; 6-7h / 8 - 9 h	
Αυτονομία WLTP (συνδ./πόλη)	106 - 121 km/203 - 229 km	
Κατανάλωση WLTP (συνδ.)	12.7 - 11.1 kWh/100 km / 13.4 - 11.9 kWh/100 km	
Διαστάσεις	3695 x 1400 x 1905 mm	
Μεταξόνιο	1800 mm	
Κύκλος στροφής	8 m	
Ωφέλιμο φορτίο	≤ 700/≤ 580 kg	≤ 700/≤ 580 kg
Βάρος έλξης	300 kg	300 kg
Μεικτό βάρος	1581 kg	

* Διατηρούμε το δικαίωμα να κάνουμε τεχνικές τροποποιήσεις και να αλλάξουμε χαρακτηριστικά. Όλα τα δεδομένα του οχήματος αντιστοιχούν στην κατάσταση κατά την ημερομηνία δημοσίευσης. Η πραγματική αυτονομία και η κατανάλωση ισχύος ποικίλλουν υπό πραγματικές συνθήκες, ανάλογα με το στυλ οδήγησης και άλλους εξωτερικούς παράγοντες.

METRO SERIES

Metro

Μειώθηκε στο μέγιστο. Το ηλεκτρικό πολυχρηστικό όχημα της Cenntro τραβά τα βλέμματα στις αστικές συνθήκες με τις εξαιρετικά συμπαγείς διαστάσεις, τον πολύ εκτεταμένο χώρο αποθήκευσης, τον γενναιόδωρο όγκο φόρτωσης και τη μεγάλη αυτονομία. Διατίθεται σε πολλές παραλλαγές και προσαρμόζεται στις δικές σας ανάγκες.



Κόφα με
συρόμενες πόρτες

Κόφα με ρολό
από μουςαμά

Κόφα -
Συντήρηση

Καρότσα

Ανατρεπόμενο 3
κατευθύνσεων

Καλαθοφόρο

Καθαρισμού και
απολύμανσης
επιφανειών

Σκελετός με
μουςαμά λευκό ή
έγχρωμο

METRO SERIES

Metro

Οι εξωτερικές διαστάσεις του Metro είναι αυτές που το κάνουν μοναδικό στην κατηγορία του και ταυτόχρονα την καλύτερη επιλογή για μετακινήσεις στα πιο απαιτητικά μέρη.

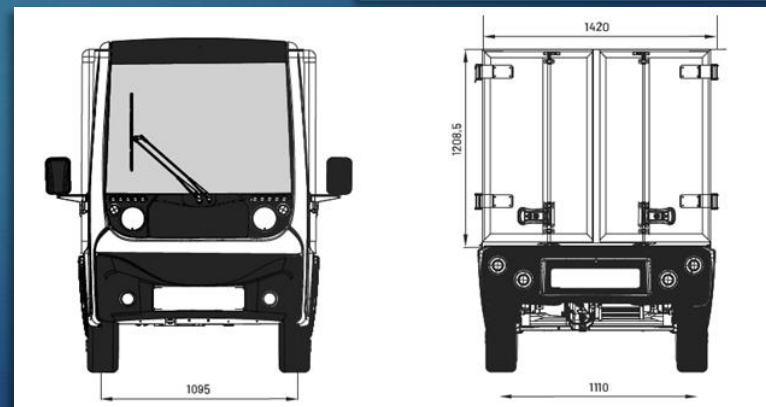
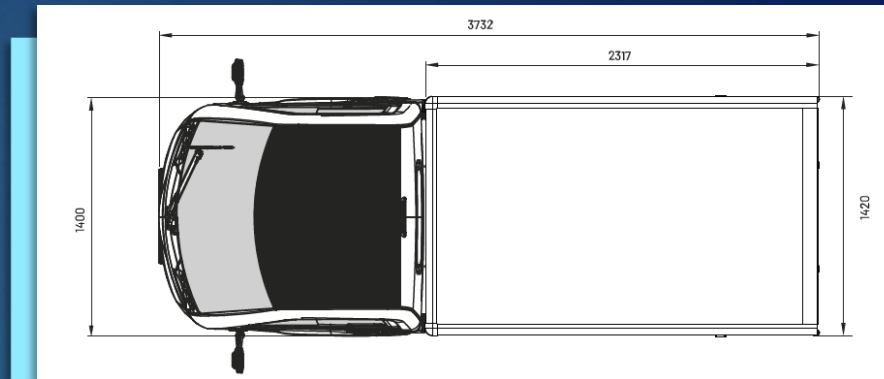
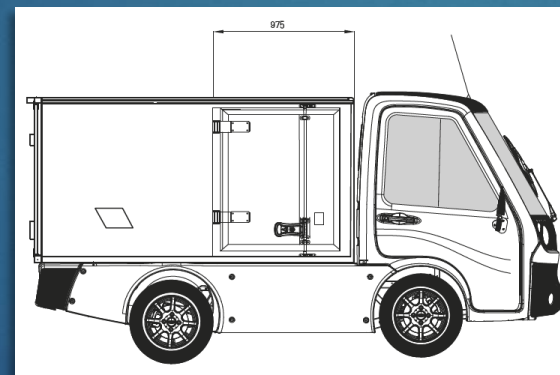
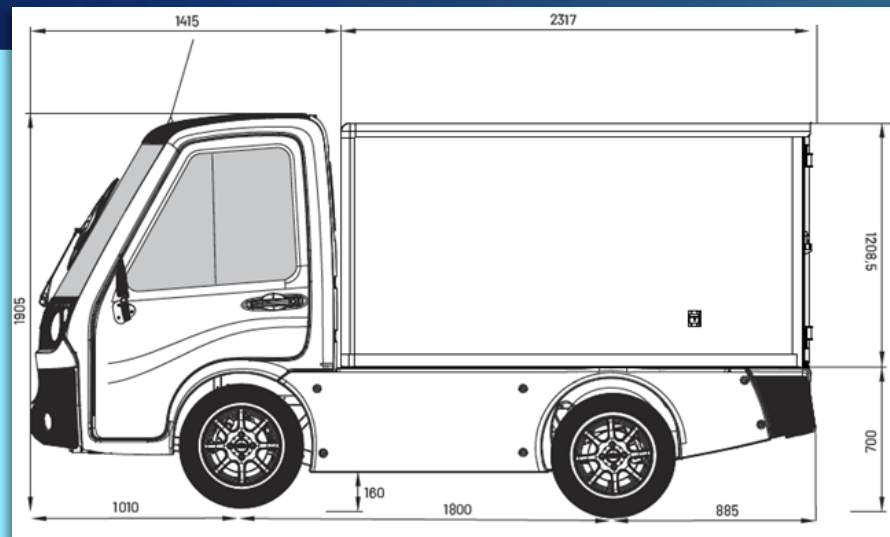

AVANTIER

Avantier

Ένα επαγγελματικό όχημα με μήκος μόλις 2,98μ. και πλάτος 1,50μ. που επιτρέπει την ευέλικτη και ενεργητική κίνηση στην πόλη.



275 kg

182 km

Ocean Blue

4 έτη εργοστασιακής εγγύησης ή 120.000χλμ - όχημα
6 έτη εργοστασιακής εγγύησης ή 120.000χλμ - μπαταρία

Διαθέσιμο σε επιπλέον 3 μοναδικές χρωματικές επιλογές.

Mint Green



Violet Purple

Coconut White



AVANTIER

Avantier



Βασικός Εξοπλισμός

- ✓ Air Condition
- ✓ Τιμόνι με ηλεκτρική υποβοήθηση (EPS)
- ✓ Anti-lock Braking System (ABS)
- ✓ Ηλεκτρονική κατανομή πέδησης (EBD)
- ✓ Οθόνη πολυμέσων - Bluetooth®
- ✓ Κεντρικό κλείδωμα
- ✓ Αισθητήρες παρκαρίσματος (πίσω)
- ✓ Κάμερα οπισθοπορείας
- ✓ Φώτα LED
- ✓ Σύστημα παρακολούθησης πίεσης ελαστικών
- ✓ Ανάκτηση ενέργειας
- ✓ HAC (Hill-Start Assist Control)
- ✓ Αερόσακος οδηγού-συνοδηγού

Τεχνικά χαρακτηριστικά*	Avantier
Κατηγορία οχήματος	L7e CU
Τύπος μπαταρίας	LiFePO4 (13.9 kWh)
Ισχύς	20 kW
Τελική ταχύτητα	90 km/h
Μέγιστο όριο κλίσης	26%
Χρόνος φόρτισης	(AC) 0-100%, 8 h
Αυτονομία (συνδ.)	182 km
Κατανάλωση WLTP (συνδ.)	12.2 kWh/100 km
Διαστάσεις	2980 x 1496 x 1637mm
Μεταξόνιο	1960 mm
Κύκλος στροφής	6.3 m
Ωφέλιμο φορτίο	275 kg
Μεικτό βάρος	1074 kg

*Διατηρούμε το δικαίωμα να κάνουμε τεχνικές τροποποιήσεις και να αλλάξουμε χαρακτηριστικά. Όλα τα δεδομένα του οχήματος αντιστοιχούν στην κατάσταση κατά την ημερομηνία δημοσίευσης. Η πραγματική αυτονομία και η κατανάλωση ισχύος ποικίλλουν υπό πραγματικές συνθήκες, ανάλογα με το στυλ οδήγησης και άλλους εξωτερικούς παράγοντες.



#DrivingTheZeroMission

NEOTEC ENERGY

Όμιλος Σπυρίδη

**Λ. Αθηνών 26 & Κερατσινίου 51
10441, Αθήνα**

+30 210 52 28 603

www.cenntro-neotec.gr

Η πραγματική αυτονομία εξαρτάται από διάφορους παράγοντες όπως το προσωπικό στυλ οδήγησης, την ταχύτητα, τα χαρακτηριστικά διαδρομής, το ωφέλιμο φορτίο, την εξωτερική θερμοκρασία και το βαθμό χρήσης. Για να επιτευχθεί η μέγιστη εμβέλεια, αυτοί οι παράγοντες θα πρέπει να λαμβάνονται υπόψη στο βαθμό που μπορούν να επηρεαστούν από τον οδηγό. Η γκάμα για οχήματα με προσαρμοσμένο αμάξωμα μπορεί να αποκλίνει από τις προδιαγραφές των στάνταρ μοντέλων. Σε ορισμένες περιπτώσεις, τα οχήματα που απεικονίζονται σε αυτό το έγγραφο ενδέχεται να εμφανίζουν προσαρμοσμένο εξοπλισμό και αμάξωμα. Αυτά είναι διαθέσιμα με επιπλέον κόστος. Οι πληροφορίες σε αυτό το φυλλάδιο προϊόντος αντιστοιχούν στην κατάσταση όταν και εκδόθηκε, Μάιος 2024. Τα σφάλματα και οι αλλαγές επιφυλάσσονται. Η Cenntro θα συνεχίσει να αναπτύσσει τα προϊόντα της. Ως εκ τούτου, διατηρούμε το δικαίωμα να τροποποιήσουμε τα μοντέλα που περιγράφονται εδώ ανά πάσα στιγμή. Όλες οι πληροφορίες ισχύουν για την ευρωπαϊκή αγορά.